

GARAGE EQUIPMENT

Bravo
LINE



LEVER-LESS
Technology



M 42 2V FS LL

HPA
Faip



DE



FR



PT

Automatische hebellose
Reifenmontagemaschine bis 22"

Monte/Démonte pneus automatique
"LEVER-LESS" pour jantes jusqu'à 22"

Desmonta-pneus automático
"LEVER-LESS" para jantes até 22"

M 42 LL

M 42 2V FS LL

M 42 LL
M 42 2V FS LL

Vollautomatisch mit einfacher Bedienung.
Tout automatique avec commandes très simples et fonctionnelles.
Altamente automático com comandos práticos e funcionais.



Hauptmerkmale

Automatische Reifenmontiermaschine mit kippbarer Montagesäule und selbst zentrierendem Spanntisch bis zur **22"** Felgengröße. Felgenschonende Kunststoff- Schutzkappen an der Innen- und Außenseite der Spannklauen im Lieferumfang. Lieferbar mit elt. Motoren mit einer oder zwei Geschwindigkeit (**2V**) Wahlweise lieferbar mit Standard Reifenfüllsystem oder als **FS**-Version zum Wulsteindrücken und Aufpumpen.

Kippen der Säule durch eine pneumatische Steuerung. Mechanischer Ausgleich des Werkzeugarmes durch einer Feder und seine Sperrung mit einem pneumatischen Servosteuerung.

2 Umdrehungsgeschwindigkeiten des Spanntellers in beiden Richtungen, **umschaltbar über das Fußpedal mit 7,5 - 15 U/min.** Die Fülldüsen, die bei den Modellen **FS**, liegen direkt an den Schlitten und passen sich dem Felgendurchmesser an.

Der Doppelwirkung-Abdruckzylinder von großer Leistung und dauerhaftem Behälter aus CNS. Eine Schutzteile aus Kunststoff für Schaufel im Lieferumfang zum Felgenschonen.

Caractéristiques techniques

Démonte-pneus automatique avec mandrin de **22"**. Intérieur et extérieur des griffes totalement protégés par des protections en plastique (fournis de série) pour ne pas endommager les jantes aluminium. Disponible dans les versions avec une vitesse de rotation ou **2V** avec moteur à double vitesse.

Disponible aussi avec système de gonflage tubeless **FS** ou sans. Potence basculant à commande pneumatique. Balancement mécanique avec ressort de l'arbre porte-outils et son blocage par un servo-commande pneumatique.

La rotation du mandrin est dans les deux sens et en **2V** est commutable directement depuis la pédale entre 7,5 et 15 tours minute. Dans les modèles **FS** les injecteurs d'air placés sur les supports des griffes, suivent automatiquement le diamètre de la jante, facilitant le gonflage.

Le détalonneur, de grande puissance, est actionné par un vérin avec corps embouti en acier INOX. La palette du détalonneur est équipée de protection plastique, pour sauvegarder les jantes en aluminium.

Características gerais

Máquina de desmontar pneus automática com autocentrante de **22"**. Interior e exterior das garras totalmente protegidos por protecções de plástico (fornecidas de série) para não danificar as jantes de alumínio.

Está disponível com uma velocidade de rotação e com duas velocidades **2V** e com dispositivo insuflador para tubeless **FS** ou sem. Comando pneumático para inclinação da coluna.

Balanciamento por mola e bloqueio pneumático do veio porta-ferramentas.

O autocentrante roda nos dois sentidos e nos modelos **2V** são duas as velocidades (7,5 - 15 rpm) no sentido horário (o de trabalho), controladas directamente pelo pedal de comando. Nos modelos **FS** os bicos de insuflação, posicionados nas tampas, seguem automaticamente o diâmetro da jante

O descolador, de grande potência, é accionado por um cilindro com camisa embutida em aço INOX. Uma bainha plástica especial para a pá (fornecida de série), à protecção da jante de alumínio durante a operação de descolagem.

Hebellose Technologie = Keine körperliche Anstrengung.
Technologie "LEVER-LESS" = Aucun effort physique.
Tecnologia "LEVER-LESS" = Nenhum esforço físico.

M 42 LL
M 42 2V FS LL



Funktionsmerkmale

Die Demontageprozedur sieht die üblichen Bewegungsabläufe vor. Dank der am Montage-/Demontagekopf angewandten **"LEVER-LESS"-Technologie** gehört die körperliche Anstrengung des Bedieners endgültig der Vergangenheit an (Patent pending).

Die Vorrichtung HELPER 4FD (auf Anfrage), die eigens entwickelt wurde um die Demontage und Montage aller Arten von Reifen zu erleichtern, besonders von steifen Reifen sowie Niederquerschnittreifen und Superniederquerschnittreifen (Runflat).

Empfohlen für **"RUNFLAT-REIFEN"**.
Recommandé pour pneus **"RUN FLAT"**.
Recomendado pelos pneus **"RUN FLAT"**.



Caractéristiques fonctionnelles

Les mouvements de travail sont inchangés pendant la procédure de démontage et l'opérateur ne doit plus faire aucun effort physique grâce à la **technologie "LEVER-LESS"** appliquée à la tourelle (Patent pending).

Dispositif d'aide au montage pousse-talon **HELPER 4FD** (sur demande) conçu pour faciliter au maximum le démontage et montage de tous les types de pneus et particulièrement de couvertures rigides, pneus baissés et super baissés de nouvelle conception étudiés pour **"la conduit à plate"** (run flat).

Características funcionais

Para o procedimento de desmontagem são mantidos inalterados os movimentos de trabalho, eliminando definitivamente o esforço físico do operador graças à **tecnologia "LEVER-LESS"** aplicada a cabeça (Patent Pending).

O dispositivo de ajuda HELPER 4FD (a pedido) concebido para facilitar no máximo a desmontagem e montagem dos qualquer tipos de pneus e particularmente de coberturas rígidas, pneus reduzidos e super reduzidos de nova concepção estudados para **"conduz-o a plano"** (run flat).

M 42 LL
M 42 2V FS LL

Automatische hebellose Reifenmontiermaschine bis 22".
Monte/Démonte pneus "LEVER-LESS" automatique pour jantes jusqu'à 22".
Desmonta-pneus automático "LEVER-LESS" para jantes até 22".



Technische daten

Données techniques

Dados técnicos

<input type="checkbox"/> Arbeitsbereich	Ouverture du plateau	Abertura prato de bloqueio	10" ÷ 22" (→←)
<input type="checkbox"/> Arbeitsbereich	Ouverture du plateau	Abertura prato de bloqueio	12" ÷ 24" (←→)
<input type="checkbox"/> Abdrückkraft der Schaufel (10 BAR)	Puissance détalon. (palette) (10 BAR)	Força de descol. (palheta) (10 BAR)	12.000 N
<input type="checkbox"/> Abdrückbereich	Ouverture palette détalonneur	Abertura palha descolador	400 mm
<input type="checkbox"/> Max. Reifendurchmesser	Diamètre maxi dela roue	Diâmetro máximo do pneu	1.100 mm (43")
<input type="checkbox"/> Reifenbreite	Largeur des roues	Largura da jante	3" ÷ 14"
<input type="checkbox"/> Betriebsdruck	Pression de service	Pressão de ar em serviço	8 ÷ 10 BAR
<input type="checkbox"/> Geräuschniveau im Betrieb	Niveau de bruit en service	Nível de ruído em serviço	≤ 70 dB (A)
<input type="checkbox"/> Motor zwei Geschwindigkeiten (2V)	Moteur deux vitesses (2V)	Motor duas vel. (2V)	0,9/1,2 kW - 3 Ph - 400 V - 50 Hz
<input type="checkbox"/> Motor eine Geschwindigkeit	Moteur une vitesse	Motor uma velocidade	0,75 kW - 3 Ph - 400 V - 50 Hz
<input type="checkbox"/> Rotationsdrehmoment	Couple de rotation	Binário de rotação	1.100 Nm
<input type="checkbox"/> Maschinengewicht (M 42 2V FS LL)	Poids de la machine (M 42 2V FS LL)	Peso da máquina (M 42 2V FS LL)	295 kg

Lieferumfang

Equipement

Equipamentos



Optionales Zubehör

Accessoires en option

Acessórios a pedido

<input type="checkbox"/> Universal Zubehör HELPER 4FD	Accessoire universel HELPER 4FD	Acessório universal HELPER 4FD
<input type="checkbox"/> Satz Adapter für Motorräder	Jeu de fixations de roues moto	Jogo de fixações para rodas moto

Weitere Zuberhörteile auf Anfrage. Siehe Katalog.
Autres accessoires disponibles en option. Consulter le catalogue illustré.
Outros acessórios disponíveis a pedido. Consultar o catálogo ilustrado.

Abmessungen Dimensions Dimensões

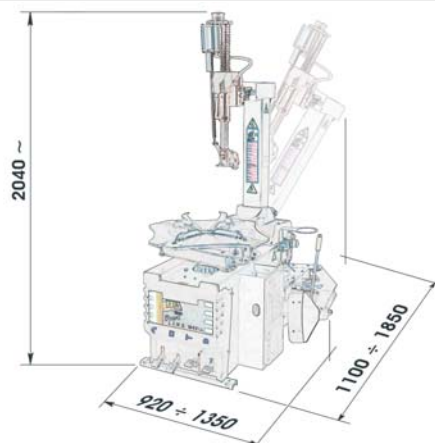

Die Abbildungen, Konfigurationen und technischen Merkmale in diesem Prospekt dienen nur der Produktpräsentation und unterliegen Veränderungen.
Für eine korrekte Bestellung beziehen Sie sich bitte immer auf die aktuelle Preis-Liste.

Les images, les configurations et les caractéristiques techniques ne figurent dans le présent imprimé que dans le but de présenter le produit et peuvent subir des variations.
Pour une définition correcte de la commande, toujours se référer au catalogue des prix en vigueur.

As imagens, configurações e características técnicas indicadas nesta publicação têm apenas a finalidade de apresentação do produto e estão sujeitas a modificações.
Para uma correcta definição do pedido, consulte sempre a tabela de preços vigente.



NEXION S.p.A. - Italy - Società unipersonale soggetta a direzione e coordinamento di Minio s.r.l. -
A sole shareholder Minio company -
www.hpa-faip.it - info@hpa-faip.it

