

M 322 Bike



Monte-démonte pneus expressément
réalisé pour motos, scooters et quads

**La robustesse
et la grande
polyvalence en
font l'instrument
idéal pour les
spécialistes
du secteur**

Capacité de blocage
de 4" à 26"

Bras à drapeau
extrêmement
polyvalent

Palette de
détalonnage **dédiée**
aux roues de motos



HPA

Faip



MONTE-DÉMONTE PNEUS SEMI-AUTOMATIQUE

avec un bras à drapeau extrêmement polyvalent dans le domaine des **roues de motos, scooters, go-karts et à profil haut comme les roues de quads.**

Une grande attention a été réservée au système de blocage de roue. Tant les griffes standards que celles spéciales permettent un blocage correct et la protection du profil de jante. La structure du monte/démonte-pneus est délibérément dérivée des démonte-pneus de voitures afin d'offrir plus de robustesse et de performance.

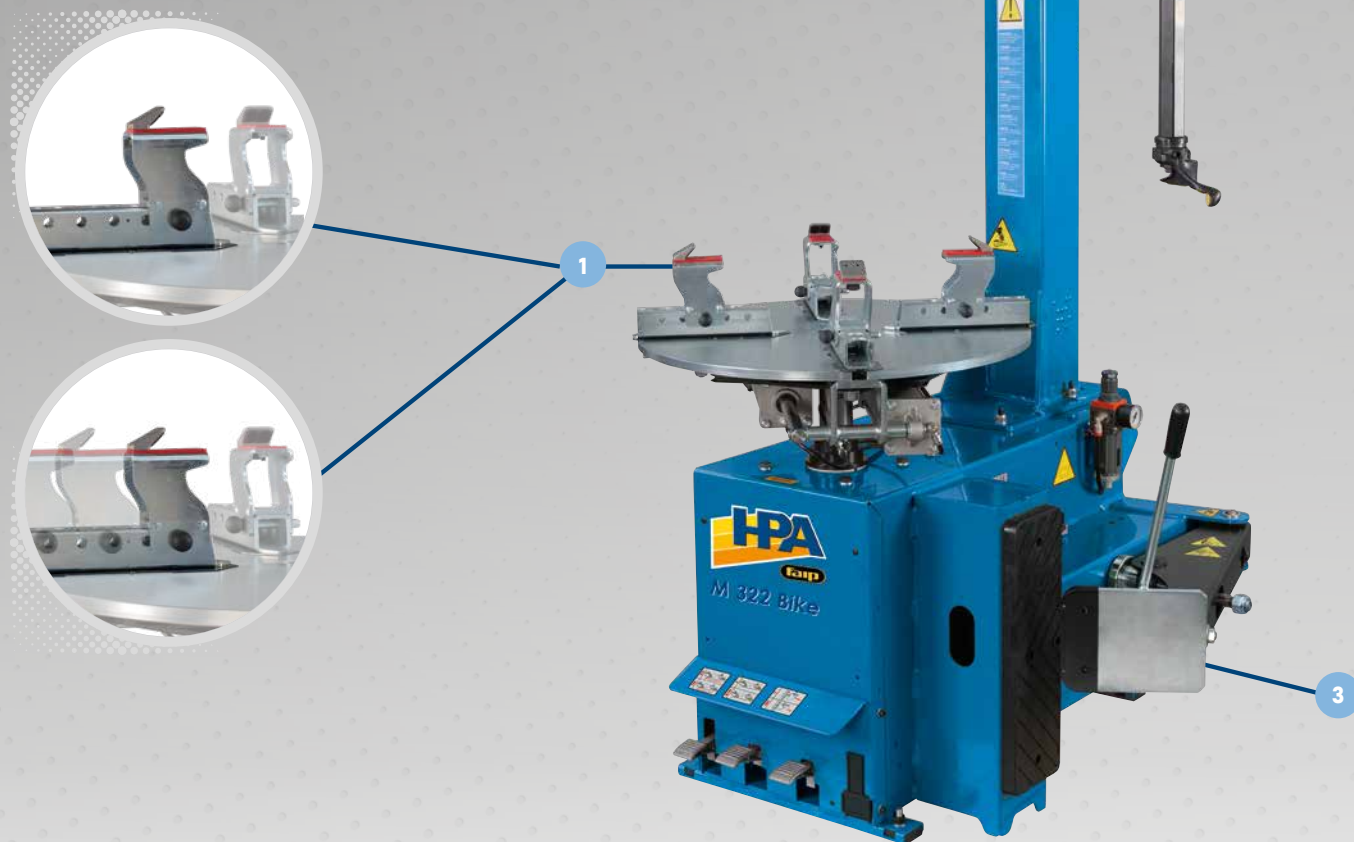

1. PLATEAU AUTOCENTRANT AVEC DE NOUVELLES GRIFFES MODULABLES



Nouveau système de blocage modulaire avec des **protections en plastique** tant pour l'appui de la jante que pour la partie bloquante sur le profil.

SET UP 4"

pour bloquer les roues jusqu'à



ENDURO

SCOOTER



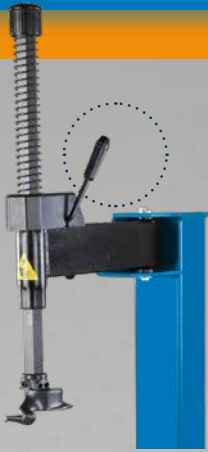

2. BRAS DE COMMANDE

Il est extrêmement simple à utiliser et robuste en même temps. La technologie dérivant du monde des voitures garantit d'excellentes performances. Le réglage du diamètre de la jante a lieu manuellement grâce à l'utilisation de la **poignée dédiée**. La tête opérante est ensuite bloquée par l'intermédiaire du **levier** à l'extrémité du bras vertical.

3. PALETTE DE DÉTALONNAGE

Nouveau détalonneur dédié avec **palette réduite** et **profilée** expressément pour les jantes de **motos-scooters**. La protection en plastique pour éviter les marques sur les jantes est toujours disponible.



ACCESSOIRES CONSEILLÉS



8-11100463 PLATEFORME AMOVIBLE POUR ROUE DE MOTOS

Rehausse pour positionner parfaitement les roues de petit diamètre par rapport à la palette de détalonnage.
Dotée d'une poignée pour la fixation au corps de la machine.



8-11120032 HELP DEVICE BPL

Réglable en hauteur, il se limite à la seule phase de pression du talon du pneu du dessus



8-11400329

TPA-Wing – Kit tête opérante complète en plastique avec adaptateur

8-11100461

KIT GRIFFES PLATEAU AUTOCENTRANT MOTO RACING 8" - 26"



**PROFIL HAUT -
RAYONS SAILLANTS**

8-11100462

KIT GRIFFES PLATEAU AUTOCENTRANT ATV 5" - 18"



QUAD - ATV



DONNÉES TECHNIQUES

Autocentrant	
capacité de blocage jantes	4" ÷ 26"
diamètre maximal du pneu	980 mm (38,5")
largeur maximale pneu	305 mm (12")
couple de rotation	1200 Nm (400V 3ph)
vitesse de rotation	8,5 rpm
hauteur depuis le sol	665 mm
Détalonneur	
ouverture maximale	320 mm
puissance palette	15.500 N - 10Bar
Outil	
plage de travail	4" ÷ 26"
potence	swing arm
Alimentation	
Tension d'alimentation	230/400 V - 3Ph - 50 Hz 230V - 1Ph - 60Hz 115 - 1Ph - 60Hz

ENCOMBREMENT

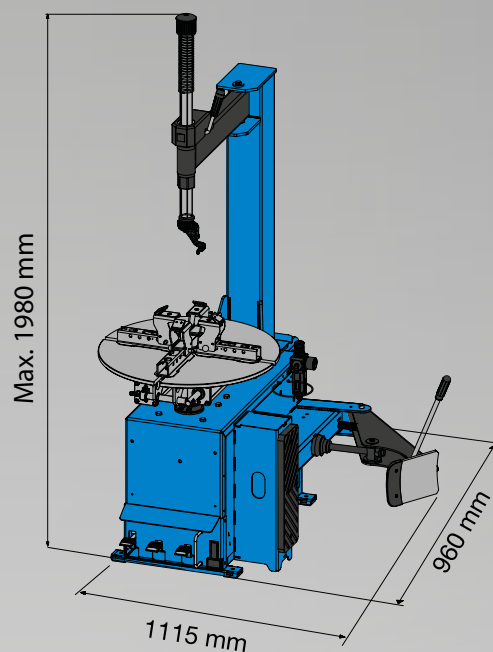

DOTATION

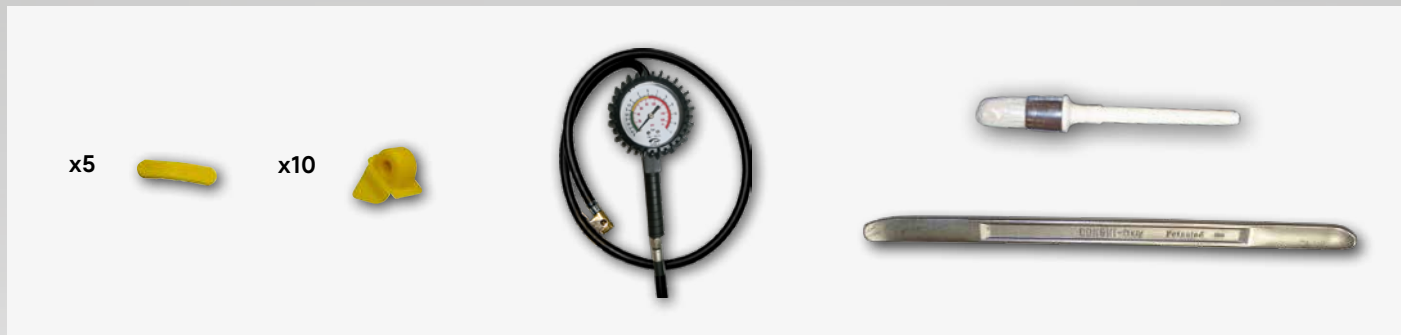

Les photographies, caractéristiques et données techniques n'engagent en rien le fabricant. Elles peuvent subir des modifications sans préavis.



NEXION S.p.A.
www.hpa-faip.it - info@hpa-faip.it